

tineco

PURE ONE STATION PET SERIES

Clean Station

Instruction Manual

Руководство по эксплуатации



*Actual product may differ from illustration.

СОДЕРЖАНИЕ

Важные инструкции по технике безопасности	21
Технические характеристики	25
Обзор	26
Сборка	28
Эксплуатация	29
Обслуживание	32
Устранение неисправностей	35
Гарантия	36



ДРУГИЕ ЯЗЫКИ

ДОСТУПНЫ НА НАШЕМ ОФИЦИАЛЬНОМ САЙТЕ



Важные инструкции по технике безопасности

СОХРАНИТЕ ДАННЫЕ ИНСТРУКЦИИ Только для домашнего использования.

При использовании электроприбора необходимо всегда соблюдать основные меры предосторожности, включая следующие.

ПЕРЕД ИСПОЛЬЗОВАНИЕМ ДАННОГО ПРИБОРА ПРОЧИТЕ ВСЕ ИНСТРУКЦИИ.

Несоблюдение предупреждений и инструкций может привести к поражению электрическим током, возгоранию и/или получению тяжелых травм.

ПРЕДУПРЕЖДЕНИЕ. Чтобы снизить риск возникновения пожара, поражения электрическим током или получения травм, соблюдайте следующие инструкции.

1. Дети в возрасте от 8 лет и старше, лица с ограниченными физическими, сенсорными или умственными способностями, а также лица, не обладающие достаточным опытом и знаниями, могут использовать данный прибор, только если они находятся под надлежащим присмотром, либо были проинструктированы о безопасном использовании данного прибора и осознают возможные риски, связанные с его эксплуатацией. Следите за тем, чтобы дети не играли с прибором. Чистка и пользовательское обслуживание не должны производиться детьми без присмотра.
2. Прибор не предназначен для использования лицами (в том числе детьми) с ограниченными физическими, сенсорными или умственными способностями, а также лицами, не обладающими достаточным опытом и знаниями, за исключением случаев, когда данные лица находятся под присмотром или прошли инструктаж.
3. Для использования **ТОЛЬКО ВНУТРИ ПОМЕЩЕНИЙ**. Не используйте прибор на открытом воздухе, а также в коммерческих или промышленных помещениях. Не используйте прибор на влажных поверхностях или поверхностях, залитых водой.
4. Не допускайте использования прибора в качестве игрушки. Осуществляйте пристальный контроль при использовании прибора детьми, а также рядом с ними, домашними животными или растениями.
5. Используйте данный прибор только в соответствии с данным руководством. Используйте только рекомендованные производителем насадки.
6. Не используйте прибор с поврежденным кабелем питания или вилкой. Если вы уронили прибор, он оказался поврежден, находился на улице в течение длительного времени, падал в воду или не функционирует должным образом, его следует передать в сервисный центр.
7. Не прикасайтесь влажными руками к зарядному устройству, в том числе к вилке и контактам.
8. Не допускайте засорения отверстий. Прекратите эксплуатацию прибора при засорении отверстий. Выполните очистку и удалите все посторонние предметы в соответствии с инструкциями в руководстве.

9. Не допускайте попадания волос, свободной одежды, пальцев и других частей тела в отверстия и их соприкосновения с движущимися деталями.
10. Будьте особенно осторожны во время уборки лестницы.
11. Не используйте прибор для сбора легковоспламеняющихся или горючих жидкостей, например бензина, или в местах их возможного наличия.
12. Не используйте прибор для сбора горящих или тлеющих предметов, например сигарет, спичек или горячего пепла.
13. Не используйте прибор без фильтра.
14. Не допускайте непреднамеренного включения прибора. Перед подключением аккумуляторного блока, поднятием или переноской устройства убедитесь, что переключатель находится в выключенном положении. Не прикасайтесь к переключателю во время переноски прибора и следите за тем, чтобы при включении питания прибора переключатель находился в выключенном положении, иначе это может привести к несчастному случаю.
15. Перед регулировкой, заменой аксессуаров или хранением устройства отсоедините от него аккумуляторный блок. Такие профилактические меры безопасности снижают риск случайного запуска устройства.
16. Для зарядки аккумуляторной батареи следует использовать только тот съемный блок питания, который входит в комплект поставки данного прибора. При использовании зарядного устройства, подходящего для одного типа аккумуляторов, с аккумулятором другого типа может возникнуть опасность возгорания.
17. Используйте устройство только со специальным аккумуляторным блоком Tipeso. Использование любых других аккумуляторных блоков может привести к травмам и возгоранию.
18. Если аккумуляторный блок не используется, не храните его рядом с металлическими предметами (например, скрепками, монетами, ключами, гвоздями, винтами) или другими мелкими металлическими элементами, которые могут соединить контакты между собой. Короткое замыкание клемм аккумулятора может привести к ожогам или возгоранию.
19. Неправильная эксплуатация может привести к вытеканию жидкости из аккумулятора; не прикасайтесь к ней. При случайном контакте промойте место соприкосновения водой. При попадании жидкости в глаза обратитесь за медицинской помощью. Вытекшая из аккумулятора жидкость может вызвать раздражение или ожоги.
20. Не используйте поврежденный или модифицированный аккумуляторный блок или устройство. Поврежденные или модифицированные аккумуляторы могут работать непредсказуемо и стать причиной возгорания, взрыва или получения травмы.
21. Не подвергайте аккумуляторный блок или устройство воздействию огня или избыточного тепла. Воздействие огня или температур выше 130 °C может привести к взрыву.
22. Соблюдайте все инструкции по зарядке, а также не заряжайте аккумуляторный блок или устройство за пределами температурного диапазона, указанного в инструкции. Неправильная зарядка или зарядка при температурах за пределами указанного диапазона может привести к повреждению аккумулятора и повышению риска возгорания.

23. Обслуживание должен выполнять квалифицированный специалист по ремонту с использованием только идентичных запасных деталей. Это обеспечит безопасность при эксплуатации устройства.
24. Данный прибор содержит несменяемые элементы питания. Не модифицируйте и не пытайтесь отремонтировать прибор или аккумулятор, за исключением случаев, указанных в инструкциях по эксплуатации и уходу.
25. Всегда выключайте данный прибор перед установкой или снятием электронасадки.
26. Не заряжайте и не храните прибор на улице или внутри автомобиля. Заряжайте, храните и используйте аккумулятор только в сухом помещении при температурном диапазоне от 4 °С до 40 °С. Зарядное устройство предназначено для эксплуатации только внутри помещений.
27. Эксплуатация прибора возможна только с подставкой, входящей в комплект поставки. Перед очисткой и техническим обслуживанием прибора необходимо извлечь вилку из розетки.
28. Используйте блок питания <AA2237A/AA2311A> только для зарядки аккумулятора Tinoco S1A-01. Данный прибор содержит несменяемые батареи.
29. ПРЕДУПРЕЖДЕНИЕ. Для зарядки аккумуляторной батареи следует использовать только тот съемный блок питания, который входит в комплект поставки данного прибора.
30. Не заряжайте перезаряжаемые аккумуляторы.
31. Если шнур питания поврежден, то во избежание опасности он должен быть заменен производителем, представителем его официального сервиса или лицами, обладающими надлежащей квалификацией.

Указания по утилизации в соответствии с законодательством по аккумуляторным батареям



Аккумулятор содержит вредные для окружающей среды материалы, поэтому его необходимо извлечь из прибора перед утилизацией. Перед извлечением аккумулятора необходимо выключить прибор.

Не выбрасывайте батареи и аккумуляторы в бытовые отходы!

Каждый потребитель обязан сдавать все батареи и аккумуляторы, вне зависимости от наличия вредных веществ, в пункт сбора в соответствующем муниципалитете/районе или у ритейлера в целях их утилизации экологически безопасным способом. Возврат батарей и аккумуляторов должен осуществляться только после разрядки.

По этой причине батареи и аккумуляторы помечаются символом слева.

Указания по утилизации в соответствии с законодательством по отходам электротехнического и электронного оборудования (WEEE)







Не выбрасывайте отходы электротехнического и электронного оборудования в бытовые отходы! Каждый потребитель обязан сдавать все бытовые приборы по окончании срока их службы в пункт сбора в соответствующем муниципалитете/районе или у ритейлера в целях их утилизации экологически безопасным способом.

На рисунке слева отображен символ мусорного бака, что указывает на отдельный сбор отходов электротехнического и электронного оборудования (WEEE).

Для стран ЕС:

Для получения информации о декларации соответствия ЕС посетите сайт www.tineco.com.

Символы:

	Ознакомьтесь с руководством по эксплуатации
	Для использования только внутри помещений
	Постоянный ток
	Переменный ток

Технические характеристики

СТАНЦИЯ ОЧИСТКИ

Вход (режим самоочистки)	220-240 В 50 Гц 550 Вт
Вход (зарядка)	220-240 В 50 Гц 0,5 А
Выход	18 В= 1 А

Утилизация

- Аккумулятор содержит вредные для окружающей среды материалы, поэтому его необходимо извлечь из прибора перед утилизацией.
- Аккумуляторы, зарядные устройства, аксессуары и упаковка должны быть отсортированы для обеспечения экологически чистой переработки. Не сжигайте их, не бросайте в воду и не закапывайте в землю. Не утилизируйте зарядные устройства вместе с обычными бытовыми отходами! 
- При контакте выделяемой из аккумулятора жидкости с кожей или одеждой немедленно промойте место соприкосновения водой, чтобы предотвратить раздражение, и обратитесь за медицинской помощью.

Обзор

RU

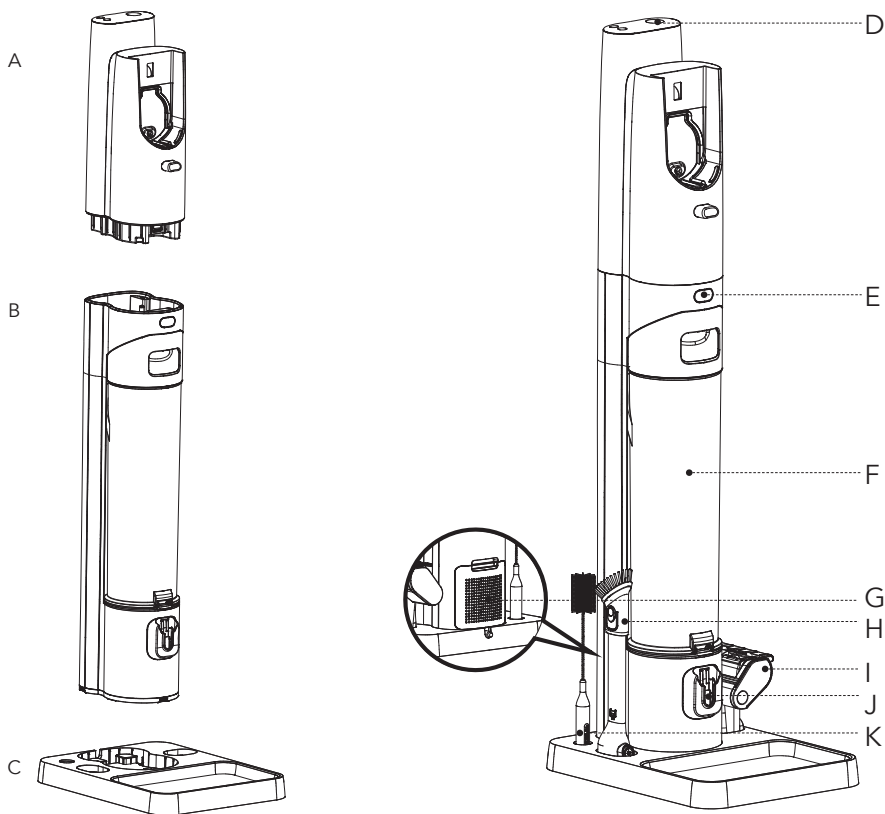

- A. Верхняя часть
- B. Модуль контейнера для пыли
- C. Зарядная база
- D. Цифровой дисплей
- E. Кнопка отсоединения контейнера для пыли
- F. Контейнер для пыли

- G. HEPA-фильтр
- H. Щелевая насадка для пыли 2-в-1
- I. Мини-турбощетка
- J. Порт зарядки
- K. Инструмент для очистки

Цифровой дисплей станции очистки

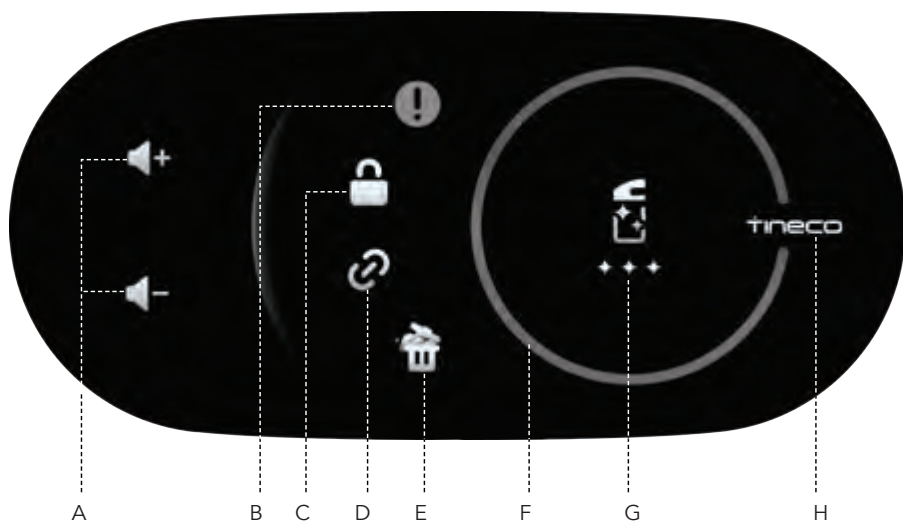

- A. Кнопка голосового помощника
- B. Неисправность
- C. Блокировка/разблокировка пылесоса
- D. Сигнал соединения
- E. Обслуживание контейнера для пыли

- F. Контур контроля пыли (уборка завершена, когда цвет контура контроля пыли полностью сменится с красного на синий).
- G. Самоочистка
- H. Логотип Tineco

Сборка

Сборка станции очистки

Примечание.

Станция очистки должна быть расположена на твердой плоской поверхности

Верхняя часть

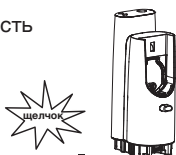

Модуль контейнера для пыли

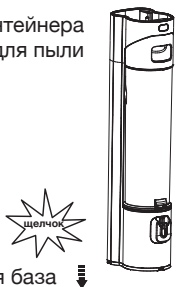

Зарядная база

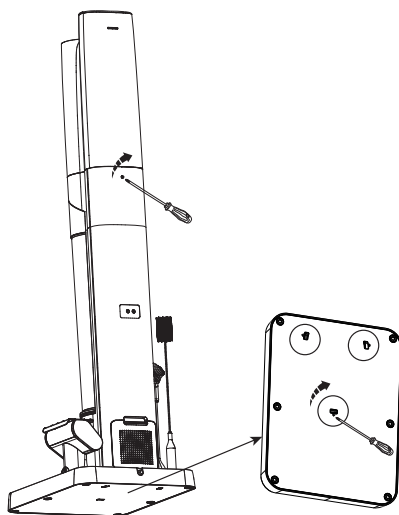

Сначала установите модуль контейнера для пыли на зарядной базе, а затем вставьте верхнюю часть в модуль контейнера для пыли.

При необходимости разобрать станцию очистки нажмите на защелку с помощью инструмента и разъедините три элемента.

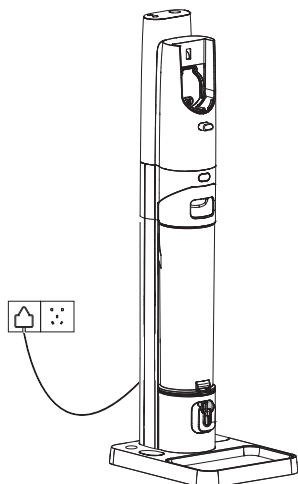

Подключите станцию очистки к розетке электропитания.

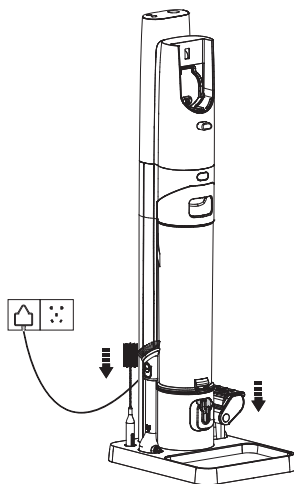

Установите аксессуары на станции очистки для удобного хранения после использования.

Эксплуатация

Очистка контейнера для пыли и зарядка пылесоса

Примечание.

- Для успешной зарядки пылесоса поместите его рядом с портом зарядки. Для полноценной эксплуатации станции очистки расположите контейнер для мусора достаточно близко к всасывающему отверстию на устройстве.
- Не заряжайте пылесос, если он подключен к другим аксессуарам, кроме роликовой щетки.
- Запрещено снимать пылесос, если активирована функция самоочистки.

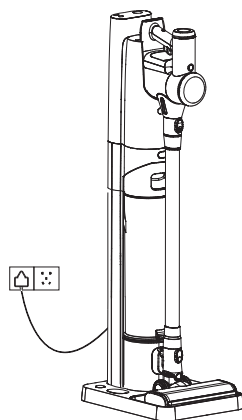
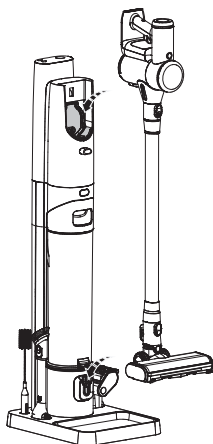

Установите пылесос на станцию очистки. Затем станция очистки начнет зарядку, при этом также будет активирована функция самоочистки.

Когда самоочистка завершена, контур контроля пыли будет постоянно гореть синим цветом, и прозвучит звуковая подсказка «Самоочистка завершена».

Предупреждение.

- Для зарядки прибора следует использовать только тот адаптер, который входит в комплект поставки Tineco.
- Чтобы избежать риска спотыкания, во время зарядки помещайте устройство на зарядную базу рядом со стеной.
- Если прибор не используется в течение длительного времени, храните его в сухом прохладном месте. Каждые три месяца следует полностью заряжать аккумулятор.
- Не подвергайте устройство воздействию солнечного света или отрицательных температур. Рекомендуемый температурный диапазон: 4 °C ~ 40 °C.

Индикаторы станции очистки



Горит 1/2/3 световых индикатора: быстрая/средняя/глубокая самоочистка; станция очистки автоматически проверяет чистоту пылесоса и проводит быструю/среднюю/глубокую самоочистку соответственно.



Мигание: верно установите пылесос и контейнер для пыли или очистите воздушный канал.



Постоянно горит желтым цветом: неисправность, см. раздел «Проверка неисправностей»



Мигание: блокировка/разблокировка пылесоса на станции очистки



Горит постоянно: пылесос заблокирован, и его нельзя снимать со станции очистки.



Не горит: пылесос разблокирован



Мигание: пылесос подключается к станции очистки



Горит постоянно: пылесос подключен к станции очистки



Горит постоянно: подсказка по обслуживанию контейнера для пыли



Нажмите и удерживайте в течение 5 с для переключения языков



Для перехода в спящий режим нажмите и удерживайте кнопку в течение 14 с.

Очистка контейнера для мусора на станции очистки

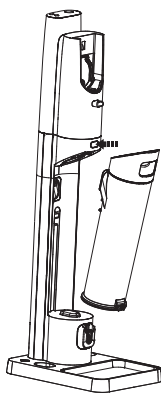

Для снятия контейнера для пыли нажмите кнопку отсоединения и потяните его вперед.

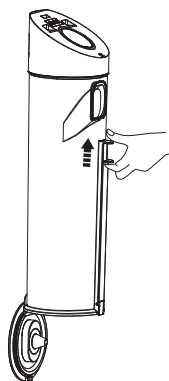

Нажмите на защелку, чтобы открыть крышку и очистить контейнер для пыли.

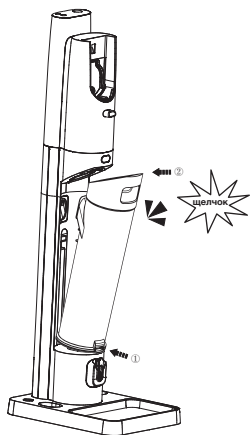

Закройте крышку контейнера для пыли и установите его на место.

Обслуживание

Контейнер для пыли и сетчатый фильтр

Примечание.

- Промывайте и сушите сетчатый фильтр каждые 12 месяцев, и меняйте HEPA-фильтр каждый 2 года.

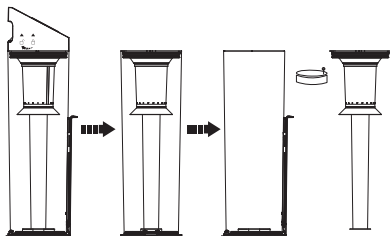

Поверните против часовой стрелки, чтобы открыть верхнюю крышку, а затем извлеките хлопковый фильтр и фильтрующий элемент.

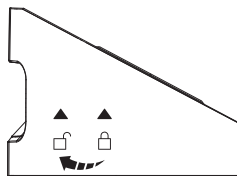

Примечание.

- Крышка контейнера для пыли не является водонепроницаемой.

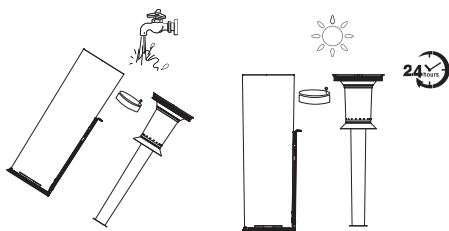

При необходимости сетчатый фильтр и контейнер для пыли можно промыть холодной проточной водой. Перед установкой на место его следует полностью высушить.

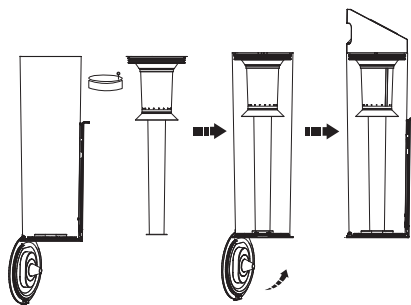

После очистки установите сетчатый фильтр и контейнер для пыли обратно в основной корпус.

Примечание.

- При сборке фильтра-губки следите за тем, чтобы пластиковое кольцо было обращено вверх, как показано выше.
- При установке фильтра не закрывайте крышку контейнера для пыли.

HEPA-фильтр

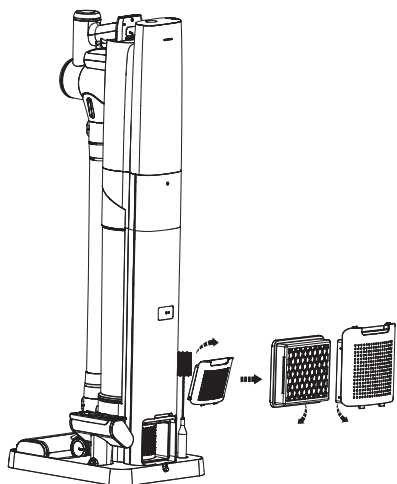

Извлеките для очистки HEPA-фильтр. Не используйте прибор без установленного HEPA-фильтра.

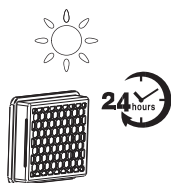

При необходимости HEPA-фильтр можно промыть проточной водой. Перед установкой на место его следует полностью высушить.

Дезодорирующий вкладыш

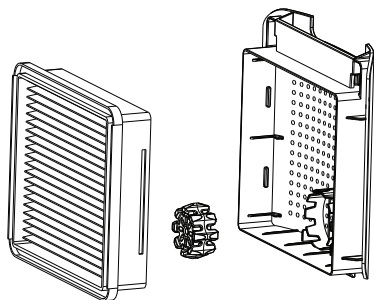

Вставьте дезодорирующий вкладыш в отсек на крышке HEPA, как показано выше.

Воздушный канал

RU

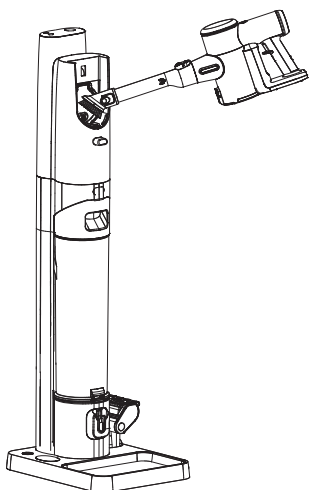

Очистите отверстие с помощью пылесоса.

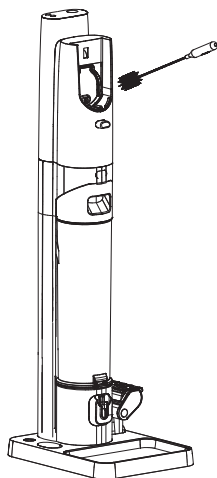

Очистите воздушный канал с помощью инструмента для очистки, если воздушный канал заблокирован; извлеките контейнер для пыли, чтобы его очистить.

Отсканируйте QR-код ниже,
чтобы получить видео по
обслуживанию устройства.



Устранение неисправностей

Проблема	Возможная причина	Решение
Станция очистки не включается	Нет питания	Подключите станцию очистки к розетке электропитания
	Автозащита при перегреве	Перезапуск после охлаждения
	Небольшое время работы	Используйте прибор в стандартном режиме
	Контейнер для пыли установлен неверно	Установите контейнер для пыли в верной позиции
	Пылесос установлен неверно	Установите пылесос в верной позиции
Индикатор неисправности продолжает гореть	Неисправность мотора	Нажмите кнопку самоочистки для перезапуска режима самоочистки
Индикатор неисправности продолжает гореть Голосовая подсказка: «Повторно подключите станцию очистки к розетке электропитания»	Неисправность мотора	Повторно подключите станцию очистки к розетке электропитания
Мигает индикатор неисправности Голосовая подсказка: Очистите воздушный канал и HEPA-фильтр	Воздушный канал на станции очистки заблокирован	Проверьте наличие засорения и устранили его
	Воздушный канал на станции очистки заблокирован.	Очистите HEPA-фильтр
Мигает индикатор неисправности Голосовая подсказка: Надлежащим образом установите пылесос или контейнер для пыли	Контейнер для пыли установлен неверно	Установите контейнер для пыли в верной позиции
	Пылесос установлен неверно	Установите пылесос в верной позиции
Индикатор обслуживания контейнера для пыли продолжает гореть Голосовая подсказка: Своевременно очищайте контейнер для пыли	Контейнер для пыли необходимо очистить	Своевременно очищайте контейнер для пыли
Пылесос нельзя вынуть	Пылесос застрял	Подключите станцию очистки к розетке электропитания

Примечание.

Если в приведенных выше инструкциях отсутствует решение для устранения проблемы, посетите наш сайт www.tineco.com, чтобы получить дальнейшую помощь.

Гарантия

ОГРАНИЧЕННАЯ ГАРАНТИЯ НА 2 ГОДА

- Распространяется только на те устройства, которые приобретаются у авторизованных розничных продавцов Tіpeso.
- Обязательно соблюдение требований, изложенных в настоящем руководстве по эксплуатации, и дополнительных условий, изложенных ниже.
- Данная гарантия регулируется и толкуется в соответствии с законодательством страны, где была совершена покупка. Мы предоставляем гарантию на 2 года или гарантийный срок, предусмотренный применимым местным законодательством, в зависимости от того, какой срок больше.

ЧТО ПОКРЫВАЕТ ГАРАНТИЯ?

- На ваш прибор Tіpeso распространяется гарантия сроком 2 года на оригинальные дефекты материала и изготовления, обнаруженные при использовании в личных бытовых целях согласно руководству по эксплуатации Tіpeso. На электрические аксессуары и приобретаемый отдельно аккумулятор гарантия составляет 1 год.
- В рамках данной гарантии мы предоставляем без каких-либо дополнительных затрат для вас все детали и работу специалистов, необходимые для обеспечения надлежащего эксплуатационного состояния вашего прибора в течение гарантийного срока.
- Настоящая гарантия действует только в том случае, если прибор используется в той стране, в которой он был продан.

ЧТО НЕ ПОКРЫВАЕТ ГАРАНТИЯ?

Tіpeso не несет ответственности за расходы, ущерб или ремонт при следующих условиях:

- приобретение приборов у неавторизованного дилера;
- небрежная эксплуатация или обращение, неправильное использование, нарушения режима эксплуатации и/или отсутствие технического обслуживания, использование без соблюдения инструкций, изложенных в руководстве по эксплуатации Tіpeso;
- использование прибора за рамками обычных бытовых целей (например, в коммерческих помещениях или в целях аренды);
- использование деталей без соблюдения инструкций, изложенных в руководстве по эксплуатации Tіpeso;
- использование деталей и аксессуаров, которые не были произведены или рекомендованы Tіpeso;
- внешние факторы, не связанные с качеством изделия и его использованием, такие как погода, модификации, аварии, перебои в электроснабжении, скачки напряжения или стихийные бедствия;
- ремонт или модификация, выполненные неавторизованными лицами или агентами;
- невыполнение очистки прибора от засорения и других опасных материалов;
- обычный износ, в том числе деталей, обычно подверженных износу (например, прозрачный контейнер, ремень, фильтр, HEPA-фильтр, роликовая щетка и кабель питания) (или в случае диагностики внешних повреждений или нарушения режима эксплуатации), повреждение коврового или напольного покрытия из-за использования прибора без соблюдения инструкций производителя или продолжения работы с роликовой щеткой в случаях, когда требуется ее отключение;
- сокращение времени разряда аккумулятора в связи со сроком его службы или использованием.

ОГРАНИЧЕНИЯ ДЕЙСТВИЯ ГАРАНТИИ

- Любые подразумеваемые гарантии в отношении вашего прибора, в том числе включая гарантию товарной пригодности и гарантию пригодности для определенной цели, ограничены сроком действия настоящей гарантии.
- Действие гарантии распространяется только на первоначального владельца и оригинальный аккумулятор, а также не подлежит передаче.
- Данная ограниченная гарантия дает вам определенные юридические права. В зависимости от региона у вас также могут быть другие права.
- Гарантии производителя могут применяться не во всех случаях с учетом таких факторов, как использование изделия, место приобретения изделия или продавец изделия. Внимательно ознакомьтесь с гарантией и обратитесь к производителю, если у вас есть какие-либо вопросы.

ГАРАНТИЙНОЕ ОБСЛУЖИВАНИЕ

Регистрация. Настоятельно рекомендуем после покупки зарегистрировать прибор на официальном сайте Tineco (www.tineco.com) или отсканировать QR-код (см. справа), чтобы получить доступ к эксклюзивным преимуществам. При регистрации введите серийный номер полностью (см. на задней панели прибора). Отказ от регистрации изделия не приводит к уменьшению ваших гарантийных прав.

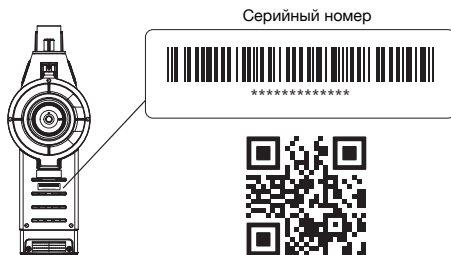

Подача претензий. Сохраните документ, подтверждающий покупку. Чтобы подать претензию по нашей ограниченной гарантии, вам необходимо предоставить серийный номер и оригинал квитанции о покупке с указанием даты покупки и номера заказа. Все работы будут выполняться компанией Tineco или ее авторизованным агентом. При замене любых неисправных деталей они становятся собственностью Tineco. Обслуживание по данной гарантии не продлевает срок ее действия.

При обнаружении неисправностей в работе прибора следует обратиться к разделу «Диагностика и устранение неисправностей». В случае если неисправность прибора не удалось устранить, немедленно прекратите его использование и передайте в ближайший сервисный центр компании для тестирования, замены или ремонта.

В целях безопасности все работы по ремонту и обслуживанию устройства должны выполняться только представителями уполномоченных сервисных центров компании.

Адреса и телефоны сервисных центров можно узнать на сайте www.tineco.com или по телефону **8 495 755 85 20**.

Срок службы прибора - 4 года. Гарантийный срок – 2 года.

tineco
Live Easy.
Enjoy Life.



tinecoglobal



 www.tineco.com

Изготовитель: Tineco Intelligent Technology Co.,Ltd
Адрес Изготовителя: 108# SHIHU WEST ROAD, WUZHONG DISTRICT, SUZHOU, CHINA
MADE IN CHINA/Сделано в Китае