

# SCARLETT®

# SC-JE50S54

INSTRUCTION MANUAL

РУКОВОДСТВО ПО ЭКСПЛУАТАЦИИ

ПАЙДАЛАНУ ЖӨНІНДЕГІ НҰСҚАУЛЫҚ

GB	JUICE EXTRACTOR .....	4
RUS	СОКОВЫЖИМАЛКА.....	6
KZ	ШЫРЫНСЫҚҚЫШ .....	9



# EAC

[www.scarlett.ru](http://www.scarlett.ru)  
[www.scarlett-europe.com](http://www.scarlett-europe.com)

**GB DESCRIPTION**

1. Pusher
2. Feeding funnel
3. Screw
4. Juice filter
5. Cleaner filter with removable brushes
6. Sorbet attachment
7. Plastic housing part
8. Pulp spout
9. Juice spout with cover
10. Housing
11. I/O/R switch
12. Pulp container
13. Juice container
14. Cleaning brush

**RUS УСТРОЙСТВО ИЗДЕЛИЯ**

1. Толкатель
2. Горловина для загрузки продуктов
3. Шнек
4. Фильтр для сока
5. Очиститель фильтра со съёмными щеточками
6. Насадка для сорбета
7. Верхняя часть корпуса
8. Носик для выхода жмыха
9. Сливной носик для сока с заглушкой
10. Корпус
11. Переключатель I/O/R
12. стакан для жмыха
13. стакан для сока
14. Щеточка для очистки

**KZ СИПАТТАМА**

1. Итергіш
2. Азық-түлік салатын ұңғы
3. Турағыш тетік
4. Шырын сүзетін сүзгі
5. Алынбалы щеткалары бар сүзгі тазартқышы
6. Сорбетке арналған қондырма
7. Корпустың пластмасса бөлігі
8. Жом шығатын шүмек
9. Шырын ағатын, тығыны бар шүмек
10. Корпус
11. I/O/R қосқышы
12. Жом жинайтын стақан
13. Шырын ағатын стақан
14. Тазалауға арналған шөтке

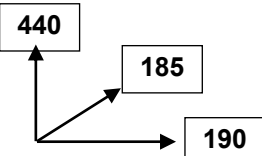
<p><b>220-240 V ~50 Hz</b> <b>Класс защиты II</b></p>	<p><b>150 W</b></p>	<p><b>3.33 / 3.9 kg</b></p>	<p><b>mm</b></p> 
---	---------------------	-----------------------------	--

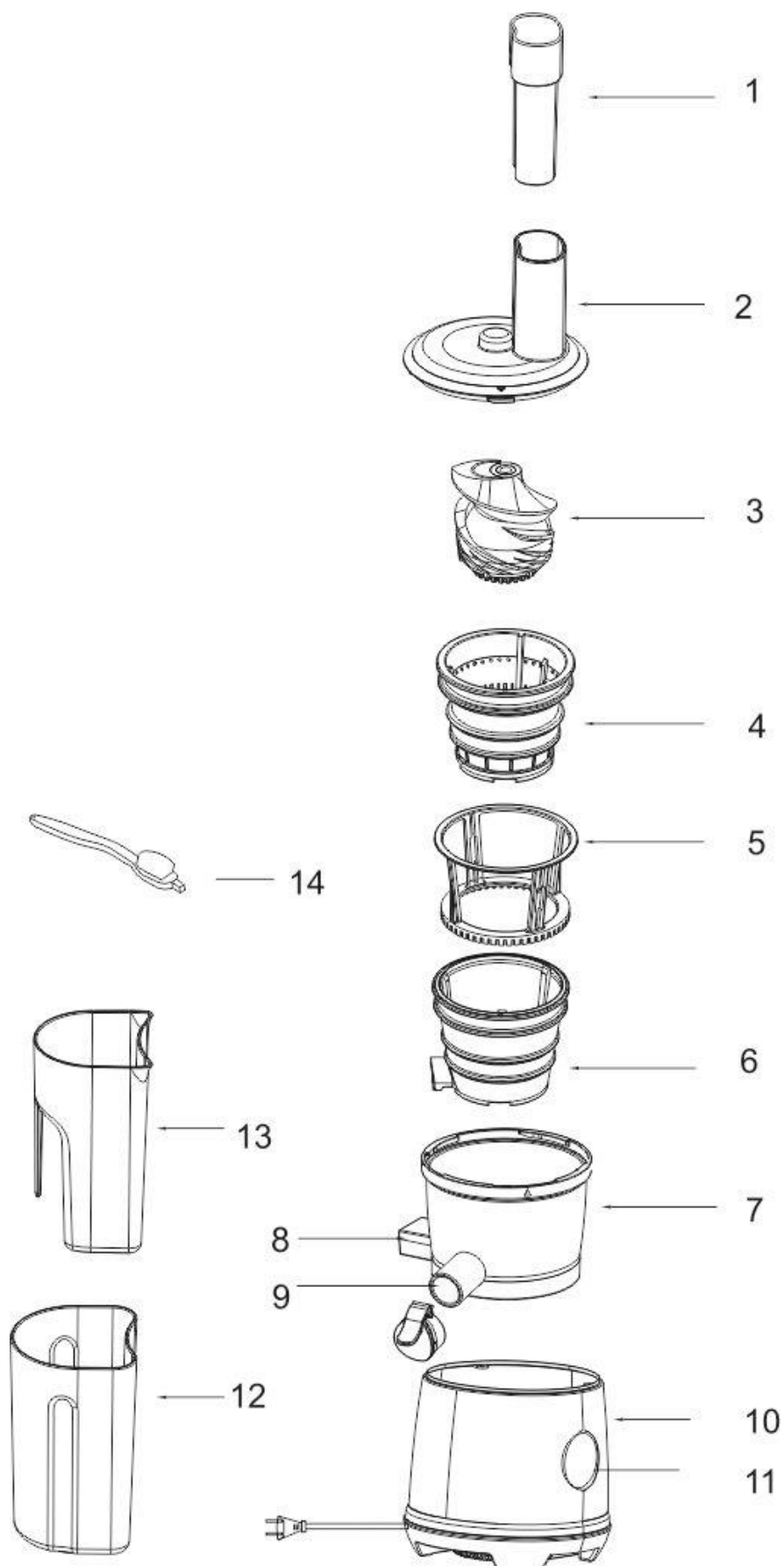

# **GB** INSTRUCTION MANUAL

## **IMPORTANT SAFEGUARDS**

- Please read these operating instructions carefully before connecting your device to the power supply, in order to avoid damage due to incorrect use.
- Before the first switching on check that the voltage indicated on the rating label corresponds to the mains voltage in your house.
- Incorrect operation and improper handling can lead to malfunction of the appliance and injuries to the user.
- Do not use outdoors.
- The appliance is intended for use only in domestic aims. The unit is not intended for industrial and commercial use, and also for use in:
  - kitchen area for the staff of shops, offices and the other industrial places
  - farm houses
  - hotels, motels, rest homes and other similar places by residents.
- **Do not disassemble the juice extractor when it is plugged to the power supply.** Always unplug the appliance from the power supply before cleaning and when not in use.
- To prevent risk of electric shock and fire, do not immerse the appliance in water or any other liquids. If it has happened, unplug it immediately and check in a service center.
- The appliance is not intended for use for physically, sensory or mental disabled person (including children) or for person with lack of life experience or knowledge, if only they are under supervision or have been instructed about the use of the unit by responsible person.
- This appliance can be used by children aged from 8 years and above and persons with reduced physical, sensory or mental capabilities or lack of experience and knowledge if they have been given supervision or instruction concerning use of the appliance in a safe way and understand the hazards involved. Cleaning and user maintenance shall not be made by children without supervision.
- Keep the appliance and its cord out of reach of children.
- Children must be under control in order not to be allowed to play with the appliance.
- Do not leave the appliance switched on when not in use.
- Do not use other attachments than those supplied.
- In case of power cord is damaged, its replacement should be done by the manufacture or service department or the other high-skill person to avoid any danger.
- Do not attempt to repair, adjust or replace parts in the appliance. Check and repair the malfunctioning appliance in the nearest service center only.
- Keep the cord away from sharp edges and hot surfaces.
- Do not pull, twist, or wrap the power cord around the appliance.
- Do not place the appliance near gas or electric oven or store at heated surface.
- Avoid contacting with moving parts.
- Always make sure the safety lock is fastened correctly before switching on. The unit is designed to shut off automatically if locks are not fastened securely in place.
- Do not push products into the appliance by fingers while it is in operation. If food becomes lodged in feeder tube, use pusher to push it down. If this doesn't work, turn the motor off, unplug unit, and then disassemble juice extractor to remove remaining food.
- **Do not run juice extractor continuously for longer than 15 minute (for solid products – 5 minutes). Turn off switch and let it rest for at least 30 minute to cool down the motor, otherwise the motor may be damaged.**
- Every time make sure that the appliance is unplugged and all moving parts with motor are stopped completely before disassembling and cleaning.
- Be sure to switch off the unit after each use.
- Do not overload appliance with products.
- It is not recommended to keep the non-loaded unit more than 1 minute.
- If the product has been exposed to temperatures below 0°C for some time it should be kept at room temperature for at least 2 hours before turning it on.
- The manufacturer reserves the right to introduce minor changes into the product design without prior notice, unless such changes influence significantly the product safety, performance, and functions.
- Manufacturing date is indicated on the unit and/or on packing as well as in accompanying documents in the following format XX.XXXX where first two figures XX is the month of production, and following four figures XXXX is the year of production.

## PREPARATION FOR USE

- The juice extractor is used for preparation of fresh juice of vegetables, fruits, greenery, berries and fruit sorbet as well.
- Unpack the unit and check the unit and accessories for damage.
- Thoroughly wash and dry all parts that come into contact with food.
- Wipe the outside surface of the housing with slightly damp cloth.

## ASSEMBLY/DISASSEMBLY

### DISASSEMBLY:

- Disconnect the appliance from mains.
- Remove the neck rotating it counter-clockwise towards the OPEN position on the unit.
- Remove the screw.
- Remove the filter.
- After that remove the plastic housing part rotating it towards the OPEN position on the unit.

### ASSEMBLY:

- Before assembly make sure that the appliance is disconnected from mains and the motor is not running.
- Make sure that the silicone parts are in place.
- Install the transparent upper part of housing on the housing and turn it clockwise until it stops. The label on the transparent top ▼ must match the label on the housing 🔒.
- Install a filter cleaner on the filter. Place the filter with holder in the transparent case. The label on the filter ▼ must match the label on the housing 🔒.
- Install the screw.
- Install the feeding funnel. The label on the funnel ▼ must match the label on the housing 🔒.

## OPERATION

- Wash vegetables/fruits thoroughly. Peel fruits and remove seeds, cut fruits into small pieces that would easily fit into the feeding funnel.
- Do not use the juicer for making coco juice.
- Use the juicer for making juice from:
  - Fruits: apples, oranges, pineapples, bananas, date plums, avocado, peach, mango, etc.
  - Vegetables: both for hard ones (carrot, beet, cabbage, potato, batata, Canada potato), both for soft ones (cucumber, pepper, onion, garlic), etc.
  - Berries: strawberry, raspberry, pomegranate, grapes, currant, gooseberry, bilberry, etc.
  - Greenery: celeriac, puppet, fennel, aloe, ginger, etc.
  - Leguminosae: soybeans and nuts.
- Before operation, make sure that the neck is fixed firmly.
- Connect the juice extractor to mains.
- Place the juice container under the juice spout. Place the cake container under the cake spout.
- To switch the juice extractor on, set the I/O/R switch into the "I" position.
- Load prepared fruits or vegetables into the juice extractor and gently press them with the pusher. NEVER PUSH FRUITS/VEGETABLES BEING LOADED INTO EXTRACTOR WITH FINGERS OR OTHER FOREIGN OBJECTS!
- **Load fruits/vegetables only when the motor is running.**
- To switch the juice extractor off, set it into the "O" position.
- The lip of the juicer is equipped with cover which can be used not only as anti-drip system, which prevents leaking the juice after the operation is finished, but also as a pulp regulator.
- If the juice is extracted with opened cover, then there will be pieces of fruits and pulp on it. If the cover is closed during operation, then the cleanliness of juice spout will be changed depending on the time of juicer operation.
- The longer juicer is working with closed cover, the cleaner juice will be as a result.
- In order to get the cleanest juice it is necessary to use no more than one glass of products.
- Do not use more products than can be appropriate for one glass of juice.
- The juicer is equipped with reverse function. If the juice extractor is plugged up, set the switch to the "R" position. The screw will start rotating in the opposite direction.
- NOTE: Do not directly turn the switch from "I" to "R", otherwise, the machine may be destroyed. Turn to "O" and waiting for the machine completely stop and then turn into next speed.
- ATTENTION! Do not exceed the maximum content indicated on the bowl.
- After operation, switch the appliance off and disconnect it from mains.

## PREPARING THE SORBET

- The juicer is equipped with sorbet attachment.
- In order to use the sorbet attachment, set up it instead of the filter.

- Use the freeze fruits for preparing sorbet. Clean the fruits and remove the kernels in advance. In order to save the juicer from damages, do not use the fruits that had been just put off the freezer.
- Set the container for future sorbet under the juice spout.
- Similarly to preparing the juice switch the juice extractor on (as described above) and put the freeze fruits into the feeding funnel using the pusher.
- Due to the special construction of the attachment, juicer will processed freeze fruits into the smooth and delicious sorbet.
- In order to make the sorbet smoothly we recommend adding the banana into the freeze fruits.

### ADVANTAGES

- Technology «Soft Press» allows to receive juice with max content of vitamins, antioxidants and other nutrients. The juice extractor cannot be used for making juice from bananas.

### CLEANING

- Remove and wash all removable parts in warm soapy water. Rinse filter assembly from under side for easy removal of residue from strainer holes.
- Do not use steel woods, abrasive cleaners or scouring pad on appliance.
- To clean the outside of the motor unit, use a damp sponge.
- Never immerse the body in water.
- Some vegetables, such as carrots, may cause discoloration of the plastic. Reduce this by washing parts immediately after use with small amount of non-abrasive cleaner on a cloth, rub gently, then rinse well and dry.
- The grating filter must be replaced as soon as any signs of damage or wear and tear appear.

### STORAGE

- Store assembled cleaned and dried juice extractor in a dry place.



The symbol on the unit, packing materials and/or documentations means used electrical and electronic units should not be toss in the garbage with ordinary household garbage. These units should be pass to special receiving point.

For additional information about actual system of the garbage collection address to the local authority.

Valid utilization will help to save valuable resources and avoid negative work on the public health and environment which happens with incorrect using garbage.

## RUS РУКОВОДСТВО ПО ЭКСПЛУАТАЦИИ МЕРЫ БЕЗОПАСНОСТИ

- Внимательно прочитайте данную инструкцию перед эксплуатацией прибора во избежание поломок при использовании.
- Перед первоначальным включением проверьте, соответствуют ли технические характеристики, указанные на изделии параметрам электросети.
- Неправильное обращение может привести к поломке изделия, нанести материальный ущерб и причинить вред здоровью пользователя.
- Не использовать вне помещений и в условиях повышенной влажности.
- Прибор предназначен для использования только в бытовых целях согласно данному Руководству по эксплуатации. Прибор не предназначен для промышленного и коммерческого применения, а также для использования:
  - в кухонных зонах для персонала в магазинах, офисах и прочих производственных помещениях;
  - в фермерских домах;
  - клиентами в гостиницах, отелях, пансионатах и других похожих мест проживания.
- **Запрещается разбирать соковыжималку, если она подключена к электросети.** Всегда отключайте устройство от электросети перед очисткой, или если Вы его не используете.
- Во избежание поражения электрическим током и возгорания, не погружайте прибор или шнур питания в воду или другие жидкости. Если это произошло, немедленно отключите его от электросети и обратитесь в Сервисный центр для проверки.
- Прибор не предназначен для использования лицами (включая детей) с пониженными физическими, сенсорными или умственными способностями, или при отсутствии у них жизненного опыта или знаний, если они не находятся под присмотром или не проинструктированы об использовании прибора лицом, ответственным за их безопасность.
- Этот прибор может использоваться детьми в возрасте от 8 лет и старше, а также лицами с ограниченными физическими, сенсорными или умственными способностями, если они прошли контроль или инструктаж по безопасному использованию прибора и, если они понимают связанные с этим опасности. Чистка и техническое обслуживание прибора не должны производиться детьми без присмотра.

- Храните прибор и его шнур в недоступном для детей месте.
- Дети должны находиться под присмотром для недопущения игр с прибором.
- Не оставляйте включенный прибор без присмотра.
- Не используйте принадлежности, не входящие в комплект поставки.
- При повреждении шнура питания его замену, во избежание опасности, должны производить изготовитель, сервисная служба или подобный квалифицированный персонал.
- Не пытайтесь самостоятельно ремонтировать устройство. При возникновении неполадок обращайтесь в ближайший Сервисный центр.
- Следите, чтобы шнур питания не касался острых кромок и горячих поверхностей.
- Не тяните, не перекручивайте и ни на что не наматывайте шнур питания.
- Не ставьте прибор на горячую газовую или электрическую плиту, не располагайте его поблизости от источников тепла.
- Не прикасайтесь к движущимся частям прибора.
- Перед включением прибора убедитесь, что крышка надежно зафиксирована. Ваш прибор оснащен системой безопасности, которая автоматически отключает прибор при неправильной установке крышки.
- Не используйте прибор, если вращающееся сито или защитная крышка повреждены или имеют видимые трещины.
- Запрещается проталкивать продукты пальцами. Если кусочки фруктов застряли в приёмной горловине, воспользуйтесь толкателем. Если это не помогло, выключите двигатель и отключите прибор от электросети, разберите его и прочистите забившиеся места.
- **Не допускается непрерывная работа свыше 15 минут (для твердых продуктов – 5 минут). Перерыв между включениями должен составлять не менее 30 минут.**
- Каждый раз перед разборкой и очисткой отключайте устройство от электросети. Все вращающиеся части и двигатель должны полностью остановиться.
- Каждый раз после окончания работы обязательно выключайте устройство.
- Не перегружайте прибор продуктами.
- Не рекомендуется оставлять соковыжималку включенной на холостом ходу более 1 минуты.
- Если изделие некоторое время находилось при температуре ниже 0°C, перед включением его следует выдержать в комнатных условиях не менее 2 часов.
- Производитель оставляет за собой право без дополнительного уведомления вносить незначительные изменения в конструкцию изделия, кардинально не влияющие на его безопасность, работоспособность и функциональность.
- Дата производства указана на изделии и/или на упаковке, а также в сопроводительной документации, в формате XX.XXXX, где первые две цифры «XX» – это месяц производства, следующие четыре цифры «XXXX» – это год производства.

## ПОДГОТОВКА

- Прибор служит для приготовления свежавыжатых соков из овощей, фруктов, зелени, ягод, а также фруктового сорбета.
- Распакуйте прибор и проверьте, не повреждены ли изделие и принадлежности. Отклейте стикер.
- Тщательно вымойте части, которые будут соприкасаться с продуктами и просушите.
- Снаружи корпус протрите мягкой, слегка влажной тканью.

## СБОРКА / РАЗБОРКА

### РАЗБОРКА:

- Отключите прибор от электросети.
- Снимите горловину, повернув ее против часовой стрелки.
- Извлеките шнек, потянув его вверх.
- Выньте фильтр.
- После чего снимите верхнюю часть корпуса, повернув ее против часовой стрелки.

### СБОРКА:

- Перед сборкой убедитесь, что двигатель выключен и прибор отключен от сети.
- Убедитесь, что силиконовые части плотно установлены на место.
- Установите прозрачную верхнюю часть корпуса на сам корпус и поверните по часовой стрелке до упора. Метка ▼ на прозрачной верхней части должна совпасть с меткой 🔒 на корпусе.
- Установите на фильтр очиститель фильтра. Поместите фильтр с очистителем в прозрачный корпус, таким образом, чтобы метка ▼ на фильтре совпала с меткой 🔒 на корпусе.
- Затем установите шнек.
- Установите горловину таким образом, чтобы метка ▼ совпала с меткой 🔒 на корпусе.

## РАБОТА

- Тщательно вымойте овощи / фрукты. Удалите твердую кожуру и косточки, порежьте на небольшие кусочки, которые бы легко проходили в загрузочную горловину.

### ВНИМАНИЕ:

- Соковыжималку нельзя использовать для получения сока из кокосов.
- Соковыжималку можно использовать для получения сока из:
  - из фруктов: яблоки, апельсины, ананасы, бананы, хурма, авокадо, персик, манго и т.д.
  - из овощей: как твердых (морковь, свекла, капуста, картофель, батат, топинамбур), так и из мягких (огурцы, сладкий перец, лук, чеснок) и т.д.
  - из ягод: клубника, малина, гранат с косточками, виноград с косточками и без, смородина, крыжовник, черника и т.д.
  - из трав и корней: сельдерей, петрушка, укроп, алоэ, имбирь и т.д.
  - из бобовых и орехов: соя и орехи.
- Перед началом работы убедитесь, что горловина надёжно зафиксирована.
- Подключите соковыжималку к электросети.
- Поставьте под носик для сока емкость для сока, а под носик для жмыха, емкость для жмыха.
- Переверните переключатель I/O/R в положение «I», чтобы включить соковыжималку.
- Загрузите подготовленные овощи / фрукты в соковыжималку, слегка придавливая толкателем.
- НИ В КОЕМ СЛУЧАЕ НЕ ДЕЛАЙТЕ ЭТО ПАЛЬЦАМИ ИЛИ ПОСТОРОННИМИ ПРЕДМЕТАМИ.
- **Загружайте продукты только при работающем двигателе.**
- Чтобы выключить – переведите в положение O.
- На носике соковыжималки находится «заглушка». Она одновременно является не только системой «антикапля», которая предотвращает протечку сока после окончания работы, но и регулятором мягкости.
- Если выжимать сок с открытой заглушкой, то он получится с кусочками фруктов и мякотью. Если в процессе работы заглушку закрыть, то в зависимости от времени, которое будет работать соковыжималка с закрытым отсеком для сока, будет меняться его чистота.
- Чем дольше соковыжималка работает с закрытой заглушкой, тем чище будет сок на выходе.
- Для получения сока максимальной чистоты нужно использовать продуктов не более чем на один стакан. При несоблюдении этих условий результат не будет удовлетворительным.
- Не используйте продуктов больше, чем для получения сока на один стакан, так как это может привести к неисправности прибора.
- Соковыжималка оснащена функцией реверс. Если соковыжималка забилась, переведите переключатель в положение R, шнек начнет вращаться в обратном направлении.
- ПРИМЕЧАНИЕ: не переключайтесь между режимами работы слишком быстро, сначала переведите регулятор в положение O, подождите пару секунд, затем установите нужный режим. Быстрое переключение режимов может перегрузить прибор.
- ВНИМАНИЕ: Во время работы следите, чтобы продукты не превышали отметку MAX на прозрачной части корпуса.
- По окончании работы отключите соковыжималку от электросети.

### ПРИГОТОВЛЕНИЕ СОРБЕТА

- В комплект данной модели соковыжималки входит насадка для сорбета.
- При работе соковыжималки с данной насадкой ее необходимо установить вместо фильтра.
- Для приготовления сорбета используйте замороженные фрукты. Они должны быть заранее очищены от кожуры и косточек. При этом, чтобы не повредить детали соковыжималки, не используйте фрукты, только вынутые из морозилки, дайте им немного подтаять в течение 2-5 минут.
- Установите емкость для будущего сорбета под носик для сока.
- По аналогии с приготовлением сока включите соковыжималку (как описано выше) и подавайте замороженные фрукты в горловину при помощи толкателя.
- Благодаря специальной конструкции насадки соковыжималка переработает замороженные фрукты в нежный, вкусный сорбет.
- Чтобы сорбет получился еще более нежным и приятным по консистенции, мы рекомендуем добавлять в замороженные фрукты банан.

### ПРЕИМУЩЕСТВА

- Технология «Soft Press» позволяет получить сок с максимальным содержанием витаминов, антиоксидантов и других полезных веществ.
- Рецепты различных сорбетов вы найдете в книге рецептов по QR коду.



## ОЧИСТКА

- Вымойте все съёмные части тёплой водой с мылом.
- Не используйте для очистки металлические щетки, абразивные моющие средства или шкурку.
- Снаружи корпус протирайте влажной губкой.
- Не погружайте корпус в воду.
- Съёмные пластиковые части соковыжималки могут окраситься некоторыми продуктами, например, морковью. Поэтому сразу по окончании работы следует вымыть их с небольшим количеством неабразивного средства, после чего тщательно вымыть и высушить.

## ХРАНЕНИЕ

- Храните вымытую и высушенную соковыжималку в собранном виде в сухом месте.



- Данный символ на изделии, упаковке и/или сопроводительной документации означает, что использованные электрические и электронные изделия не должны выбрасываться вместе с обычными бытовыми отходами. Их следует сдавать в специализированные пункты приема.
- Для получения дополнительной информации о существующих системах сбора отходов обратитесь к местным органам власти.
- Правильная утилизация поможет сберечь ценные ресурсы и предотвратить возможное негативное влияние на здоровье людей и состояние окружающей среды, которое может возникнуть в результате неправильного обращения с отходами.

## **KZ** ПАЙДАЛАНУ ЖӨНІНДЕГІ НҰСҚАУЛЫҚ

Құрметті сатып алушы! SCARLETT сауда таңбасының өнімін сатып алғаныңыз үшін және біздің компанияға сенім артқаныңыз үшін Сізге алғыс айтамыз. Іске пайдалану нұсқаулығында суреттелген техникалық талаптар орындалған жағдайда, SCARLETT компаниясы өзінің өнімдерінің жоғары сапасы мен сенімді жұмысына кепілдік береді.

- SCARLETT сауда таңбасының бұйымын тұрмыстық мұқтаждар шеңберінде пайдаланған және іске пайдалану нұсқаулығында келтірілген пайдалану ережелерін ұстанған кезде, бұйымның қызмет мерзімі бұйым тұтынушыға табыс етілген күннен бастап 2 (екі) жылды құрайды. Аталған шарттар орындалған жағдайда, бұйымның қызмет мерзімі өндіруші көрсеткен мерзімнен айтарлықтай асуы мүмкін екеніне өндіруші тұтынушылардың назарын аударады.

### ҚАУІПСІЗДІК ШАРАЛАРЫ

- Пайдалану кезінде бұзылмауы үшін құралды қолданудың алдында осы нұсқауды ықыласпен оқып шығыңыз.
- Алғашқы қосудың алдында бұйымның техникалық сипаттамасының жапсырмадағы, электр жүйесінде көрсетілген параметрлеріне сәйкестігін тексеріңіз.
- Дұрыссыз қолдау бұйымның бұзылуына әкеліп соғуы, заттай зиян іп келтіріп және пайдаланушының денсаулығына зиян тигізуі мүмкін.
- Жайдан тыс қолданылмайды.
- Аспап тек тұрмыстық мақсаттарда ғана пайдалануға арналған. Аспап өнеркәсіптік және саудасаттық мақсатында қолдануға, сондай-ақ мына жерлерде пайдалануға арналмаған:
  - дүкендердегі, кеңселердегі және басқа да өнеркәсіптік үй-жайлардағы қызметкерлерге арналған асүй аймақтарында;
  - фермерлердің үйлерінде;
  - қонақүйлерде, мотельдерде, пансионаттарда және соларға ұқсас тұрғын жайларда клиенттердің пайдалануына арналмаған.
- **Егер шырынбөлгіш электр жүйесіне қосылған болса оны талдауға тиым салынады.** Жабдықты тазалаудың алдында немесе Сіз оны қолданбасаңыз электр жүйесінен әрқашан сөндіріп тастаңыз.
- Электр тоғының ұруына және жануға тап болмау үшін, құралды суға немесе басқа сұйықтықтарға батырмаңыз. Егер бұл жағдай болса, оны электр жүйесінен дереу сөндіріп тастаңыз және сервис орталығына тексертіңіз.
- Дене, жүйке не болмаса ақыл-ой кемістігі бар, немесе осы құрылғыны қауіпсіз пайдалану үшін тәжірибесі мен білімі жеткіліксіз адамдардың (соның ішінде балалардың) қауіпсіздігі үшін жауап беретін адам қадағаламаса немесе аспапты пайдалану бойынша нұсқау бермесе, олардың бұл аспапты қолдануына болмайды.
- Бұл құрылғыны 8 жастан асқан балалар, сондай-ақ физикалық, сенсорлық немесе ақыл-ой қабілеттері шектеулі немесе тәжірибе мен білімі жоқ адамдар, егер олар құрылғыны қауіпсіз

пайдалану туралы нұсқау алса және онымен байланысты қауіптерді түсінсе, қолдана алады. Балалар құрылғыны тазалау мен қызмет көрсетуді қараусыз жүргізбеуі тиіс.

- Құрылғы мен қуат сымын балалардың қолы жетпейтін жерде сақтаңыз
- Балалар аспаппен ойнамауы үшін оларды үнемі қадағалап отыру керек.
- Қосылған құралды қараусыз қалдырмаңыз.
- Бересі жинаққа енгізілмеген керек-жарақтарды қолданбаңыз.
- Қоректену бауы зақымдалған құралды қолданбаңыз.
- Қуат бауы бүлінген жағдайда, қатерден аулақ болу үшін оны ауыстыруды өндіруші, сервистік қызмет немесе соған ұқсас білікті қызметкерлер іске асыруға тиіс.
- Қоректену бауының өткір жиектер және ыстық үстілерге тимеуін қадағалаңыз.
- Қоректену бауын тартпаңыз, бұраламаңыз және еш нәрсеге орамаңыз.
- Ыстық газды немесе электрлік плиткаға құралды қоймаңыз, жылу қайнарларына оны жақын жайғастырмаңыз.
- Құралдың қозғалушы бөлімдеріне тимеңіз.
- Құралды қосудың алдында қақпақтың тығыз жабылғанына көз жеткізіңіз. Сіздің құралыңыз қақпағы дұрыс жабылмағанда құралды автоматты сөндіріп тастайтын қауіпсіздік жүйесімен жабдықталған.
- Саусақтармен өнімдерді итеруге тиым салынады. Егер жеміс-жидектердің кішкентай кесектері қылтада тұрып қалса, итергішті пайдаланыңыз. Егер бұл көмектеспесе, электр жүйесінен құралды өшіріңіз және сөндіріп тастаңыз, оның талдаңыз және бітелген орындарды қағып тазартыңыз.
- **15 минуттан артық үздіксіз жұмыс істеуіне рұқсат етілмейді (қатты өнімдер үшін – 5 минут). Іске қосу арасындағы үзіліс кемінде 30 минут болуы керек.**
- Әрдайым сұрыптау және тазалау алдында электр жүйесінен құрылғыны сөндіріп тастаңыз. Барлық айналатын бөлімдер және қозғалтқыш толық тоқталуға тиіс.
- Әрдайым жұмысты аяқтағаннан кейін құрылғыны міндетті түрде өшіріңіз.
- Құралды өнімдермен асыра тиетпеңіз.
- Шырын сыққыш аспапты 1 минуттан астам қосулы бос жүрісте қалдыруға болмайды.
- Егер бұйым біршама уақыт 0°C-тан төмен температурада тұрса, іске қосар алдында оны кем дегенде 2 сағат бөлме температурасында ұстау керек.
- Өндіруші бұйымның қауіпсіздігіне, жұмыс өнімділігі мен жұмыс мүмкіндіктеріне түбегейлі әсер етпейтін болмашы өзгерістерді оның құрылмасына қосымша ескертпестен енгізу құқығын өзінде қалдырады.
- Жасап шығарылған күні бұйымда және (немесе) қаптамада, сондай-ақ ілеспе құжаттамада, XX.XXXX пішімінде көрсетілген, мұндағы алғашқы екі сан «XX» – жасап шығарылған айы, келесі төрт сан «XXXX» – жасап шығарылған жылы.

#### ДАЙЫНДАУ

- Аспап көкөніс, жеміс, асшөп, жидек сияқты жас өнімдерден шырын, сондай-ақ жеміс сорбетін дайындау үшін қолданылады.
- Аспаптың орауышын ашып, бұйым мен керек-жарақтардың бүлінбегенін тексеріңіз.
- Азық-түлікке жанасатын жерлерін жақсылап жуыңыз да, құрғатыңыз.
- Корпустың сыртын сәл дымқыл жұмсақ шүберекпен сүртіңіз.

#### ҚҰРАСТЫРУ / БӨЛШЕКТЕУ

##### БӨЛШЕКТЕУ:

- Аспапты электр желісінен ажыратыңыз.
- Ұңғыны сағат тілінің бағытына қарсы, корпустағы «ашық» қалпына қарай бұрай отырып ағытып алыңыз.
- Бұрап ағытып алыңыз.
- Сүзгіні шығарып алыңыз.
- Содан кейін корпустың пластмасса бөлігін сағат тілінің бағытына қарсы, корпустағы «ашық» қалпына қарай бұрай отырып ағытып алыңыз.

##### ҚҰРАСТЫРУ:

- Құрастырардың алдында қозғалтқыштың өшіріліп, электр желісінен ажыратылғанына көз жеткізіңіз.
- Силиконды бөліктердің тығыз орнатылғанына көз жеткізіңіз.
- Корпустың мөлдір пластик бөлігін копустың өзіне орнатыңыз және сағат тілі бойымен тірелгенше дейін бұраңыз. Мөлдір бөліктегі ▼ белгісі корпустағы 🔒 белгісімен сәйкес келуі тиіс.
- Сүзгі тазартқышты сүзгіге орнатыңыз. Ұстағышы бар сүзгіні мөлдір корпусқа салыңыз, бұл кезде сүзгідегі ▼ белгісі корпустағы 🔒 белгісімен сәйкес келуі тиіс.
- Содан кейін иірлікті орнатыңыз.

- Қылтаны ▼ белгісі корпустағы ■ белгісімен сәйкес келетіндей орнатыңыз.

## ЖҰМЫСЫ

- Көкөністі / жеміс-жидекті жақсылап жуыңыз. Жемістің қатты қабығы мен сүйегін алып тастап, азық-түлік салатын ұңғыға оңай өтетіндей шағын кесектерге тураңыз.

## ЕСКЕРТУ:

- Шырын сыққышты кокостың шырынын сығу үшін пайдалануға болмайды.
- Шырын сыққышты төмендегілерден шырынын сығу үшін пайдалануға болады:
  - жемістерден: алма, апельсин, ананас, банан, құрма, авокадо, шабдалы, манго және т.с.с.
  - көкөністен: қатты көкөніс (сәбіз, қызылша, орамжапырақ, картоп, батат, топинамбур), жұмсақ көкөніс (қияр, тәтті бұрыш, пияз, сарымсақ) және т.с.с.
  - жидектен: құлпынай, таңқурай, дәні бар анар, сүйегі бар және сүйексіз жүзім, қарақат, қарлыған, қаражидек және т.с.с.
  - түрлі шөп пен тамырдан: балдыркөк, ақжелкен, аскөк, алоэ, зімбір және т.с.с.
  - бұршақ тектестер мен жаңғақтардан: соя және жаңғақтар.
- Жұмысты бастар алдында ұңғының мықтап орныққанына көз жеткізіңіз.
- Шырынсыққышты электр желісіне жалғаңыз.
- Шырын ағатын шүмектің астына шырынға арналған ыдысты, ал жом түсетін шүмектің астына жомға арналған ыдысты қойыңыз.
- Шырын сыққышты тоққа өосу үшін I/O/R қосқышын I қалпына ауыстырыңыз.
- Дайындалған көкөністі / жеміс-жидекті итергішпен үстінен сәл басыңқырай отырып салыңыз.
- МҰНЫ ЕШҚАШАН ДА САУСАҚПЕН НЕМЕСЕ БӨГДЕ ЗАТТАРМЕН ЖАСАУҒА БОЛМАЙДЫ.
- **Азық-түлікті тек қозғалтқыш жұмыс істеп тұрғанда ғана салыңыз.**
- Өшіру үшін O қалпына ауыстырыңыз.
- Шырын сыққыштың шүмегінде «бітеуіш» бар, ол тек жұмыс аяқталғаннан кейін шырынның жылыстауына жол бермейтін «антитамшы» ғана емес, сонымен қатар жеміс ұлпасын реттегіш те болып табылады.
- Егер шырынды бітеуіш ашық тұрғанда сықса, шырында жеміс түйіршіктері мен ұлпасы болады. Егер жұмыс барысында бітеуіш жабық тұрса, онда шырын сыққыш шырынға арналған ұясы жабық күйде жұмыс істеген уақытқа қарай, шырынның тазалығы өзгеретін болады.
- Шырын сыққыш бітеуіші жабық күйде неғұрлым ұзағырақ жұмыс істесе, шығатын шырын солғұрлым таза болады.
- Барынша таза шырын алу үшін ең көбі бір стақанға арналған азық-түлікті пайдалану керек. Егер осы шарттар орындалмаса, нәтижесі қанағаттанарлықтай болмайды.
- Ең көбі бір стақанға арналғаннан артық азық-түлікті пайдаланбаңыз, себебі бұл аспаптың бұзылып қалуына әкелуі мүмкін.
- Шырынсыққыш реверс функциясымен жарақталған. Егер шырын сыққыш бітеліп қалса, қосқышты R қалпына ауыстырыңыз, турағыш тетік кері бағытта айнала бастайды.
- ЕСКЕРТПЕ: жұмыс режимдерін тым жылдам ауыстырмаңыз, алдымен реттегішті O күйіне қойыңыз, бірнеше секунд күтіңіз, содан кейін қажетті режимге ауыстырыңыз. Режимдерді жылдам ауыстыру аспаптың артық жүктемесіне әкеп соқтыруы мүмкін.
- НАЗАР АУДАРЫҢЫЗ: Жұмыс істеу кезінде өнімдердің мөлдір корпустағы MAX белгісінен асып кетпеуін қадағалаңыз.
- Жұмысты аяқтағаннан кейін шырын сыққышты электр желісінен ажыратыңыз.

## СОРБЕТ ДАЙЫНДАУ

- Шырын сыққыштың осы үлгісінің құрамына сорбетке арналған қондырма кіреді.
- Шырын сыққыш осы қондырмамен жұмыс істеп тұрғанда, оны сүзгінің орнына орнату қажет.
- Сорбет дайындау үшін мұздатылған жемісті пайдаланыңыз, олардың қабығы мен сүйегінен алдын ала тазалау қажет. Бұл орайда шырын сыққыштың бөлшектерін бұзып алмау үшін мұздатылған жаңа ғана алынған жеміс-жидекті пайдаланбаңыз, оның аздап жібуі үшін 2-5 минуттай уақыт беріңіз.
- Шырын шүмегінің астына болашақ шербетке арналған ыдысты қойыңыз.
- Шырын дайындаған сияқты шырын сыққышты (жоғарыда суреттелгендей) тоққа қосыңыз да, мұздатылған жеміс-жидекті ұңғыға итергіштің көмегімен беріңіз.
- Қондырманың арнайы құрылмасының арқасында шырын сыққыш мұздатылған жеміс-жидекті үлпілдеген дәмді сорбетке айналдырады.
- Сорбет одан да үлпілдек әрі қоюлығы жағынан жағымды болып шығуы үшін біз мұздатылған жеміс-жидекке банан қосуды ұсынамыз.

## АРТЫҚШЫЛЫҚТАРЫ

- «Soft Press» технологиясы құрамындағы дәрумендердің, антиоксиданттар мен басқа да пайдалы заттектердің мөлшері барынша мол шырын алуға мүмкіндік береді.

## ТАЗАЛАУ

- Жылы сабын сумен барлық алмалы-салмалы бөлімдерді жуыңыз. Сүзгінің тесіктерін керісінен жуып тазартқан дұрыс. Тазалау үшін металл щөткені, қайрақты жуу заттарын не терішені қолданбаңыз.
- Тұлғаның сыртын дымқыл поролонмен сүртіңіз.
- Тұлғаны суға батырмаңыз.
- Кейбір өнімдер, мысалы сәбіз, шырынбөлгіштің пластмассалық бөлімдерін бояйды, сондықтан оларды жұмысты аяқтасымен лезде аз мөлшерде қайрақсыз заттармен жуып, одан соң мұқият шаю және кептіру қажет.
- Бұзылуы немесе тозығының алғашқы белгілерінде торлы сүзгіні ауыстыру керек.

## САҚТАУ

- Жуылған және кептірілген шырынбөлгішті құрғақ орында жиналған түрде сақтаңыз.



Өнімдегі, қораптағы және/немесе қосымша құжаттағы осындай белгі қолданылған электрлік және электрондық бұйымдар кәдімгі тұрмыстық қалдықтармен бірге шығарылмауы керек дегенді білдіреді. Оларды арнайы қабылдау бөлімшелеріне өткізу қажет.

Қалдықтарды жинау жүйелері туралы қосымша мәліметтер алу үшін жергілікті басқару органдарына хабарласыңыз.

Қалдықтарды дұрыс кәдеге жарату бағалы ресурстарды сақтауға және қалдықтарды дұрыс шығармау салдарынан адамның денсаулығына және қоршаған ортаға келетін теріс әсерлердің алдын алуға көмектеседі.