



HARPER

User Manual **ENG**

Руководство пользователя **RUS**

Пайдаланушы нұсқаулығы **KAZ**



Radio Alarm Clock

Радиобудильник

Радио оятқыш

HCLK-2060

Благодарим Вас за выбор продукции Harper. Перед началом использования ознакомьтесь с руководством по эксплуатации и сохраните его на случай возникновения вопросов по обслуживанию устройства.

МЕРЫ ПРЕДОСТОРОЖНОСТИ И ХРАНЕНИЕ



Данный знак предупреждает пользователя о наличии важных инструкций по обслуживанию (ремонту) и эксплуатации в документации, которая прилагается к данному устройству.



Данный знак предупреждает пользователя о наличии в корпусе устройства неизолированных деталей, которые находятся под напряжением и могут привести к поражению электрическим током.



Прибор комплектуется адаптером питания, в котором применяется двойная изоляция между деталями под опасным высоким напряжением с теми частями адаптера, с которыми контактирует пользователь.

1. Осторожно: во избежание риска поражения электрическим током не снимайте крышку (или заднюю панель). Не осуществляйте ремонт самостоятельно, это может привести к неисправностям в работе. В случае возникновения неполадок обращайтесь в авторизованный сервисный центр.

2. Во избежание поражения электрическим током не подключайте вилку к удлинителям или другим разъёмам, если контактные штыри

не входят полностью в отверстия.

3. Оберегайте устройство от влаги, не трогайте его мокрыми руками. В противном случае это может привести к поражению электрическим током или возгоранию.

4. Устройство предназначено для эксплуатации в нормальных климатических условиях. Экстремальные климатические условия (температура ниже 0°C или выше 45°C, крайне высокий уровень влажности) могут стать причиной неполадок и вывести из строя электронные компоненты устройства.

5. Не оставляйте устройство и аксессуары без присмотра. Храните их вне пределов досягаемости детей и домашних животных. Мелкие детали устройства могут стать причиной удушья.

Оборудование предназначено для работы в жилых и коммерческих зонах, общественных местах, производственных зонах с малым и средним электропотреблением, без воздействия вредных и опасных производственных факторов. Оборудование предназначено для эксплуатации без постоянного присутствия обслуживающего персонала.

УСЛОВИЯ ТРАНСПОРТИРОВКИ

Транспортировка оборудования должна производиться в заводской упаковке в крытых транспортных средствах любым видом транспорта.

НАЗНАЧЕНИЕ

Данный радиобудильник предназначен для пробуждения пользователя, прослушивания радиостанций и индикации времени.

ОПИСАНИЕ КНОПОК УПРАВЛЕНИЯ

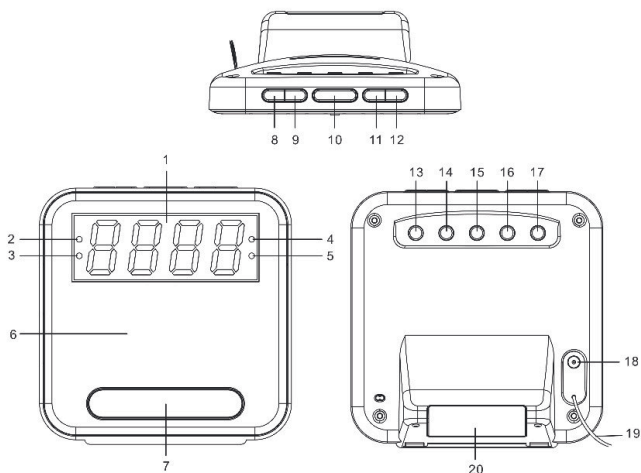

1 СВЕТОДИОДНЫЙ ДИСПЛЕЙ

Дисплей предназначен для отображения времени и радиочастоты.

2 ИНДИКАТОР РЕЖИМА БУДИЛЬНИК-1

Данный индикатор указывает, что устройство находится в режиме БУДИЛЬНИК-1 со стандартным звонком будильника.

3 ИНДИКАТОР РАДИО-РЕЖИМА БУДИЛЬНИК-1

Данный индикатор указывает, что устройство находится в режиме БУДИЛЬНИК-1 с радиозвонком будильника.

4 ИНДИКАТОР РЕЖИМА БУДИЛЬНИК-2

Данный индикатор указывает, что устройство находится в режиме

БУДИЛЬНИК-2 со стандартным звонком будильника.

5 ИНДИКАТОР РАДИО-РЕЖИМА БУДИЛЬНИК-2

Данный индикатор указывает, что устройство находится в режиме БУДИЛЬНИК-2 с радиозвонком будильника.

6 ДИНАМИК

Служит для воспроизведения звука.

7 НОЧНОЙ СВЕТ

Служит для включения режима ночной подсветки

8 КНОПКА / FUNC. / AL. OFF

Используйте данную кнопку, чтобы включить или выключить устройство.

Когда устройство включено, используйте кнопку, чтобы выбрать режим радио AM/FM

Также данной кнопкой можно включить будильник после его активации.

9 КНОПКА TIME / PRESET

Нажмите и удерживайте кнопку для установки времени.

Используйте данную кнопку для выбора радиостанции из сохранённых в памяти.

Также с помощью данной кнопки можно сохранить радиостанцию в память устройства.

10 КНОПКА SNOOZE / SLEEP / DIMMER

Используйте данную кнопку, чтобы отложить будильник на короткий промежуток времени (9 мин).

Также с помощью данной кнопки можно перевести устройство в режим сна на промежуток с 10 до 90 минут с шагом 10 минут.

Используйте данную кнопку, чтобы выбрать 1 из 4 режимов яркости дисплея

11 КНОПКА VOL-

Используйте данную кнопку для уменьшения громкости

12 КНОПКА VOL+

Используйте данную кнопку для увеличения громкости.

13 КНОПКА MIN ◀◀

Данная кнопка используется для установки минут в часах и будильнике в режиме часов.

В режиме радио данная кнопка используется для поиска радио-

станции в обратной последовательности

14 КНОПКА NR / ▶▶

Данная кнопка используется для установки часа при настройке времени и будильника в режиме часов.

В режиме радио данная кнопка используется для поиска радиостанции в прямой последовательности.

15 КНОПКА НОЧНОГО РЕЖИМА

Данная кнопка используется для включения/выключения ночного режима

16 КНОПКА ALM.2

Используйте эту кнопку для установки типа звонка и настройки времени для БУДИЛЬНИКА-2.

17 КНОПКА ALM.1

Используйте эту кнопку для установки типа звонка и настройки времени для БУДИЛЬНИКА-1.

18 РАЗЪЁМ ПИТАНИЯ

Разъём служит для подключения устройства к адаптеру переменного/постоянного тока.

19 ПРОВОДНАЯ FM-АНТЕННА

Используйте эту проводную FM-антенну для лучшей настройки радиостанции.

20 БАТАРЕЙНЫЙ ОТСЕК

Отделение для батареек – резервного питания. Служит для сохранения параметров при отсутствии основного питания.

ПОДКЛЮЧЕНИЕ УСТРОЙСТВА К ИСТОЧНИКУ ПИТАНИЯ

Подключите штекер адаптера питания из комплекта поставки к

разъёму питания на часах, а затем подключите адаптер питания к розетке переменного тока. Перед включением устройства убедитесь, что напряжение источника питания соответствует напряжению, указанному на заводской табличке адаптера питания.

РЕЗЕРВНОЕ ПИТАНИЕ ОТ БАТАРЕЙ

Вставьте две батареи AAA (не входят в комплект поставки) в батарейное отделение. Убедитесь в том, что была соблюдена правильная полярность (знаки «+» и «-»), указанная на батарейном отделении.

В случае отключения питания устройства от источника переменного тока, текущие настройки времени и будильника, а также сохранённые радиостанции останутся в памяти устройства, благодаря резервному питанию от батарей.

НАСТРОЙКА ВРЕМЕНИ

1. Нажмите кнопку TIME/PRESET. На часах будет мигать значение 12H, с помощью кнопки HR/▶▶, MIN/◀◀ можно изменить режим часов 12/24 часа.

2. Нажмите и удерживайте кнопку TIME/PRESET до появления надписи 12H, затем повторно нажмите, значение времени начнет мигать на дисплее.

3. С помощью кнопки HR/▶▶ установите час.

4. С помощью кнопки MIN/◀◀ установите минуты.

5. По завершении настройки нажмите кнопку TIME/PRESET еще раз, чтобы подтвердить введенное значение.

НАСТРОЙКА БУДИЛЬНИКОВ

1. Нажмите и удерживайте 3 сек. кнопку ALM.1 или ALM.2. Значение времени будильника начнет мигать на дисплее.

2. С помощью кнопки HR/▶▶ настройте час.

3. С помощью кнопки MIN/◀◀ настройте минуты.

4. По завершении настройки нажмите кнопку ALM.1 или ALM.2, чтобы подтвердить введенные значения.

5. Нажатие кнопки ALM.1 или ALM.2 служит для выбора звукового режима будильника - стандартный звуковой сигнал или настроенную радиостанцию. На дисплее появится индикатор звукового сигнала или радио.

Примечание: После сигнала будильника звук постепенно начнет увеличивать громкость.

ВЫКЛЮЧЕНИЕ БУДИЛЬНИКА

Для выключения будильника после его срабатывания нажмите кнопку  /FUNC./AL.OFF.

ФУНКЦИЯ ПОВТОРА СИГНАЛА БУДИЛЬНИКА

1. При активации будильника (радио или звуковой сигнал) вы можете отложить сигнал на 9 минут, нажав кнопку SNOOZE/SLEEP/DIMMER.

2. Звуковой сигнал или радио автоматически включаться через 9 минут по завершении периода приостановки сигнала будильника.
3. Данную процедуру можно повторять в течение часа.

ОТМЕНА БУДИЛЬНИКА

В режиме часов нажимайте кнопку ALM.1 или ALM.2, пока не погаснет индикатор будильника.

ФУНКЦИЯ РЕГУЛИРОВКИ ЯРКОСТИ

Нажатие и удерживание кнопки SNOOZE/SLEEP/DIMMER регулирует яркость дисплея. Всего три уровня яркости.

ФУНКЦИЯ НОЧНОГО РЕЖИМА

Нажмите кнопку NIGHT LIGHT, чтобы отрегулировать уровень яркости ночного освещения. Всего 7 уровней яркости.

ПРОСЛУШИВАНИЕ AM/FM РАДИО

1. Нажмите кнопку  /FUNC./ AL.OFF, чтобы выбрать диапазон частот AM или FM.
2. Затем используйте кнопки HR/▶▶ или MIN/◀◀ для того, чтобы настроить устройство на частоты радиостанций.
3. Нажмите и удерживайте кнопку HR/▶▶ или MIN/◀◀ в течение 1 секунды для того, чтобы часы выполнили поиск радиостанций в автоматическом режиме и выбранном порядке (прямой или обратный). Подстройка

слабого сигнала радиостанций производится только вручную.

ПРОСЛУШИВАНИЕ СОХРАНЕННОЙ РАДИОСТАНЦИИ

Нажмите кнопку TIME/PRESET, чтобы выбрать сохраненную радиостанцию.

ФУНКЦИЯ ЗАСЫПАНИЯ ПОД РАДИО

1. Данная функция позволяет слушать радио в течении установленного таймера.
2. Нажмите кнопку SLEEP/SNOOZE/DIMMER, чтобы вывести на экран время до отключения по умолчанию, равное 90 минутам.
3. Нажмите кнопку SLEEP/SNOOZE/DIMMER вновь, чтобы установить необходимое время до отключения.
4. Варианты времени - 90-80-70-60-50-40-30-20-10 мин. или ВЫКЛ.
5. Теперь вы можете наслаждаться прослушиванием радио в течение заданного периода времени.
6. По истечении предварительно заданного промежутка времени радио автоматически выключится.

ВЫКЛЮЧЕНИЕ РАДИО

Нажмите и удерживайте кнопку SOURCE/AL.OFF 1 секунду, и радио выключится.

КОМПЛЕКТАЦИЯ

- 1 x Радиобудильник
- 1 x Адаптер питания
- 1 x Руководство пользователя
- 1 x Гарантийный талон

ТЕХНИЧЕСКИЕ ХАРАКТЕРИСТИКИ

Дисплей:	1.2" LED
Затемнение дисплея:	да
Радио:	AM / FM
Запоминание станций:	10 AM/10 FM
Двойной будильник:	да
Сигнал будильника:	радио / звук
Управление громкостью радио:	да
Резервное питание памяти:	2 x AAA батареи
Питание:	адаптер питания Вход: 230В ~ 50 Гц Выход: DC 6В, 200 мА
Частотный диапазон:	FM 64 – 108 МГц AM 522 – 1620 КГц
Размеры:	140 x 59 x 143 мм
Вес:	230 г
Цвет дисплея:	Черный/Белый/Оливковый

СВЕДЕНИЯ ОБ УТИЛИЗАЦИИ



Данное устройство разработано и изготовлено из высококачественных материалов и компонентов, которые могут быть переработаны и использованы повторно.

Данный символ означает, что электрическое и электронное оборудование после окончания использования должно быть утилизировано отдельно от бытовых отходов

Примечания

В соответствии с постоянным совершенствованием технических характеристик и дизайна возможно внесение изменений без предварительного уведомления.

Данное изделие не содержит драгоценных металлов.



HARPER

Радиобудильник HCLK-2060

ИНФОРМАЦИЯ О СЕРТИФИКАЦИИ

Продукция прошла все установленные в технических регламентах Таможенного союза и Евразийского экономического союза процедуры оценки

Информацию о сертификации товара, данные о номере, дате сертификата, сроке его действия Вы можете узнать на сайте www.harper.ru или по телефону технической поддержки 8-800-600-7107

Дата производства указана на упаковке

Срок службы – 2 года

Гарантийный срок – 1 год

Гарантийное обслуживание осуществляется согласно прилагаемому гарантийному талону.

Гарантийный талон и руководство по эксплуатации являются неотъемлемыми частями данного изделия.

Дополнительную информацию о товаре и данные авторизованного сервисного центра вы можете узнать на сайте www.harper.ru или по телефону технической поддержки 8-800-600-7107

Изготовитель: Harper International Trading Limited, 15/F, Radio City, 505 Hennessy Road, Causeway Bay, Гонконг

Сделано в Китае

Импортер/организация, уполномоченная на принятие претензий: ООО «Прогресс-Плюс» 119607, г. Москва, ул. Удальцова, д.50, корп.1, тел.: +74951330210, адрес электронной почты info@harper.ru

